

리튬이온 배터리팩

저부하용

3S / 6S / 7S

태양광가로등용 및 저부하용 (10~18A Max.) 일반산업용

본 제품을 모터 구동용 및 이동형 기기에 장착하여 사용할 수 없습니다.

모터구동용의 경우 타보스 제품군 중에서 “모터구동용 및 고부하용 배터리”에서 선정하십시오.

주의사항 : 리튬이온전지 전압에 맞는 충전기를 사용하십시오.(타보스 제조 충전기 판매중)



옵션: TB 형

기본형

옵션: TB 형

기본형



새 제품은 30% 충전된 상태로 출고됩니다.

수출에 필요한 서류 MSDS (UN3481 , Class9) 영문/중국어판 당사에 요청하십시오.

수출 HS Code : 8507.80.2000

목 차

0. 중요 주의사항

1. 제품특징
2. 모델별 개별 사양
3. 모델명 및 주문코드 해설 및 옵션 표기
4. 전모델 공통적용 사양
5. 제품 도면 및 사진
6. 충/방전 전압 범위 설정, 잔량 SOC (State Of Charge) 및 전압 관계
7. 충전기 선정시 주의 사항
8. 사용상의 주의사항

[부록]

[부록 1] 배터리 선정 방법

[부록 2] 리튬이온 전지팩 방전 테스트 보고서

0. 중요 주의 사항

 **배터리 사용시 우선 만충시켜 사용하십시오.**

새 제품은 30% 충전된 상태로 출고됩니다. 출고된 제품을 충전 없이 그대로 방전하면 셀 특성이 개중에 약간 다를 수 있어 팩간 균형이 틀어질수 있기 때문에 만충하여 사용하여야 합니다.

 **배터리를 수직으로 세워 장착하지 마십시오. 수평 방향으로 장착하십시오.**

그러나 진동이 없는 고정형 기기에 사용시 수직으로 세워 사용이 가능합니다.

[충전 온도]

 **충전 허용 온도는 배터리 내부의 셀 온도 기준으로 0 ~55°C ,**

방전 허용 온도는 배터리 내부의 셀 온도 기준으로 (-)20 ~55°C 온도 범위입니다.

위 온도 범위는 엄밀하게는 주변 환경의 온도가 아니라 배터리팩 내부의 리튬전지셀 자체의 온도입니다.

[직병렬 연결 관련]

 **직렬로 묶어 사용하지 마십시오.**

배터리 내부에는 FET등 회로 차단 반도체 소자가 내장되어 있습니다. 이 소자는 각각의 전압 레벨에 대응이 가능한 반도체 소자로 되어 있어 직렬로 묶어 사용시에는 전압이 설계치보다 높게됩니다. 반도체 소자가 파손될 수 있으며 안전관리 회로의 이상으로 화재등의 문제가 발생할 수 있습니다.

 **병렬로 묶어 사용할 수 있으며, 이때 완전히 동일한 특성을 갖는 배터리끼리 묶어 사용하여야 하며, 특히 묶을 당시 전압이 서로 같아야 합니다.**

병렬로 묶는 배터리의 각각의 전압은 그 차이가 0.5 ~최대 0.8V 이내로 관리해야 합니다.

[이렇게 하는 이유] :

전압 차이가 있는 배터리끼리 묶으면 조금이라도 전압이 높은 배터리에서 전압이 낮은 배터리로 전류가 급격히 흐르기 때문에 배터리를 파손시킬 수 있습니다.

[전압 차이를 작게 하는 방법] :

병렬 연결하고자 하는 배터리가 서로 전압 차이가 있는 경우 ;

방법1 : 각각의 배터리를 만충시킨 다음 서로 병렬 연결시킨다. 이때 만충 전압이 같아야 하고, 같은 종류의 충전기로 충전해야 한다. 이 방법이 가장 좋음.

방법2 : 높은 쪽의 배터리를 방전시켜 낮은 쪽의 배터리 전압으로 맞춘다. 이 때 방전을 멈춘상태에서 30초 이상 경과후 다른 쪽(병렬연결하고자 하는) 배터리 전압과 거의 같아야 한다.

 **병렬로 묶을 때에 새 배터리와 기존 사용하던 배터리를 묶으면 안됩니다. 화재사고와 관련이 될 수 있습니다. (동일 특성을 갖고, 묶을 당시 전압이 같다 하더라도)**

사용하던 배터리에 비해 새 배터리의 내부 저항이 낮기 때문에 내부 저항이 낮은 새 배터리 쪽으로 전류가 주로 흘러서 수명이 급격히 줄어들게 됩니다.

또한 저전압 차단 상태로 장기 방치되는 경우 배터리팩 내부의 리튬전지셀의 화학적 조성이 변형될 소지가 있습니다. 이러한 비정상 배터리를 (a)라고 칭하면, 이 비정상배터리(a)와 정상 배터리(b)를 병렬로 연결하여 충전할 경우 대단히 위험한 경우(화재 등)가 발생할 수 있습니다. 이런 위험성은 전압이 높은 배터리 예를 들어 25V 배터리보다 50V 배터리가 더 위험합니다. 배터리 내에 장착된 BMS(Battery Management System)가 리튬전지셀의 화학적 조성의 변형까지 막아주기 힘든 특정한 상황이 발생할 수 있습니다.

⚠ 병렬로 묶을 때 각 배터리 각각에 대해 전선 경로 길이 및 전선 굵기가 같아야 합니다.

1) 병렬결선 전에 각 배터리팩 단독 전압을 확인하되 만일 전압 차이가 난다면, 배터리팩 간의 전압은 그 차이가 0.5~최대 0.8V 이내로 관리해야 합니다.

전압차이가 나면 어느 한쪽 배터리를 충전 또는 방전시켜서 전압을 서로 맞춥니다.

2) 배터리팩을 공장출하(최초 신제품상태)상태에서 묶는 경우가 아니라면 위와 같이 전압을 맞추어서 병렬 결선한 후 반드시 1 시간 이상 방치후에 사용(충전 및 방전)하십시오.

이렇게 하는 이유는 배터리셀 내부의 전기화학적 안정화 시간이 필요하기 때문입니다.

아래 그림과 같이 결선하십시오.

⊙ 권장하는 연결 방법
전류가 각 배터리로 고르게 분산됩니다.

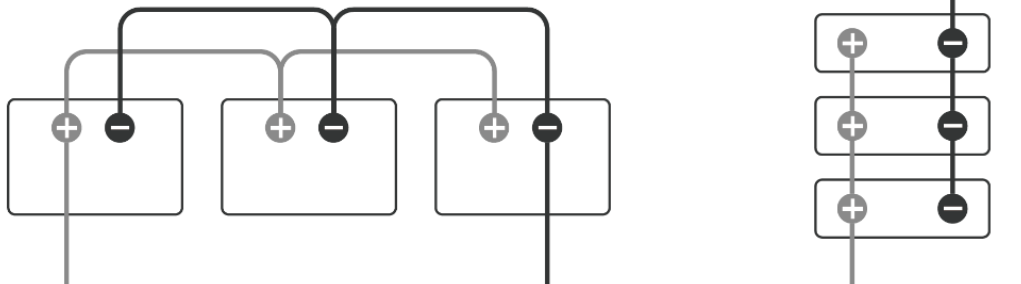

⊘ 권장하지 않는 연결 방법
전류가 출력선이 가까운 배터리 쪽으로 쏠립니다.

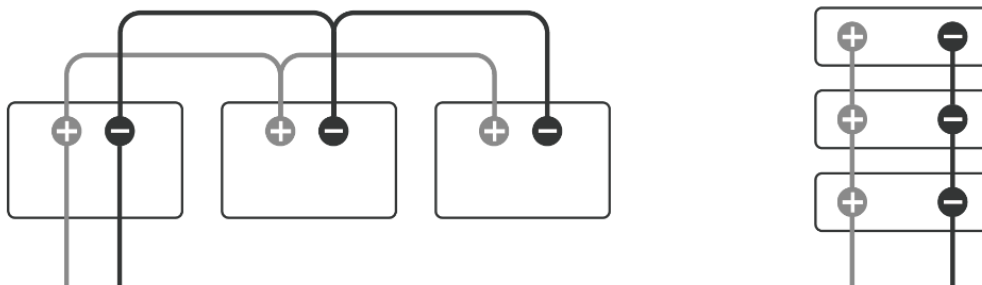

[전선 굵기 선정 및 화재 예방]

⚠ 전류에 비하여 가는 전선의 사용은 화재사고를 발생시킵니다.

전선 굵기는 배터리 용량 및 크기에 의해 결정되지 않으며, 사용전류 (충전전류 및 방전전류) 크기에 의하여 결정됩니다.

- ◇ 상온 환경에서는 전선 1mm² (스퀘어밀리미터)당 허용전류는 5A정도로 계산하면 무리가 없습니다.
- ◇ 상온 환경에서의 전선굵기당 허용전류 공식 : $5A / mm^2$ (SQMM).
온도가 높은 환경에서는 위 계산식보다 더 굵은 전선을 사용해야 합니다.

[선정예]

(예1) 최대 충전전류를 50A로 설계한다면 충전전선 굵기는 :
 $50A / (5A / mm^2) = 10 mm^2$ 이상

(예2) 최대 방전 전류를 80A로 설계한다면 방전전선 굵기는 :
 $80A / (5A / mm^2) = 16 mm^2$ 이상

[전기화재사고 메카니즘]

전선 및 코넥터 접촉부가 열을 받는다.

- 가열된 동(Cu)이 공기중의 산소와 접촉되어 이산화동(아산화동)이 생성된다.
- 또는 절연피복의 온도가 높아져 절연체가 열화(劣化)되어 균열이 생기거나 경화되어 공기중의 산소가 절연피복과 동선(Cu)틈새로 스며들어 산화동이 생성된다.
- 특히 산화동은 코넥터 연결부 등 공기와 직접적으로 닿는 부위에 집중적으로 생긴다.
- 산화동은 발열체이기 때문에 온도가 더욱 올라가며
- 올라간 열에 의하여 산화동 증식이 더욱 빨라진다.
- 어느 임계점 이상이 되면 발화점 이상의 온도로 수시간만에 상응하며 화재가 발생한다.

산화동(아산화동)은 산업현장에서 발열체, 히터 재료로 사용하는 재료입니다.

전기화재는 이산화동 생성으로 발생합니다. 고압 전기는 감전의 위험이 있고 고전류는 전기화재의 위험이 있습니다. 따라서 가능한한 전류를 줄이고, 굵은 전선을 사용하는 것이 좋습니다.

[사용 전압 범위 및 충방전 전압 범위]

⚠ 충방전 사용 전압 영역을 아래와 같이 하십시오.

운용	부하에 전력 공급이 가능한 전압 영역				
	부하연결 차단	저전압 경고	부하 운전전압		
배터리 종류 (공칭전압)	부하측의 권장 저전압차단 지령 전압	방전시 전압이 급격히 강아되는 경계 (0.2C이하 방전시)	충전이 필요한 시점	권장 충전기 충전전압 (장수명)	허용 충전 최고 전압
Cell당 전압	3.15V/Cell	3.36V/Cell	3.43V/Cell	4.0V/Cell	4.14V/Cell
추정 잔량	약 3~5%	약 5~8%	약 15~20%	약 80%	약 90%
10.8V 배터리 (3S)	9.45V	약 10.1V	10.3V	12V	12.4V
21.6V 배터리 (6S)	18.9V	약 20.2V	20.6V	24V	24.8V
25.2V 배터리 (7S)	22V	약 23.5V	24V	28V	29.0V

⚠ 배터리 방전 전압이 저전압 영역으로 자주 들어가면 배터리 수명이 짧아집니다.

⚠ 배터리 방전시에는 배터리 내부에 장착된 BMS회로에 의한 저전압 차단에 앞서 부하측에서 먼저 차단해야 합니다.

그 이유는 BMS가 과방전(저전압)으로 차단하는 것은 배터리 잔량이 거의 없는 상태에서 과방전 직전에 마지노선으로 차단하는 것이기 때문입니다. 배터리 수명을 늘리기 위해서는 과방전 상태까지 자주 가면 안되며, 반복될시 수명이 짧아질 수 있습니다.

또한 BMS는 2차 안전장치라고 보는 것이 맞으며 BMS 과방전 차단되기 전에 먼저 부하를 차단하여 BMS의 ON/OFF 부담을 줄여야 합니다.

⚠ 배터리 충전시에는 배터리 내부에 장착된 BMS회로에 의한 과전압 차단에 앞서 충전기측에서 먼저 충전을 차단해야 합니다.

그 이유는 BMS가 과충전(과전압)으로 차단하는 것은 배터리 과충전 위험 직전에 마지노선으로 차단하는 것입니다. 배터리 수명을 늘리기 위해서는 과충전 가까운 전압까지 자주 가면 안되며, 반복될시 수명이 짧아질 수 있기 때문입니다. 또한 BMS는 2차 안전장치라고 보는 것이 맞으며 충전기 측에서 BMS 과충전 차단되기 전에 먼저 충전기를 차단하여 BMS의 ON/OFF 부담을 줄여야 합니다.

[충전기 적용시 주의 사항]

주 기 : 타보스 충전기는 아래 안전 기능이 기본적으로 채용되어 있습니다.

 반드시 예비충전(Pre_Charging) 기능이 있는 배터리 충전기를 사용해야 안전합니다.

이 예비 충전 기능이 없는 충전기로 충전할 경우 상황에 따라 BMS 장치에 내장된 MOS-FET가 파손될 수 있어 과열, 소손, 화재 등의 위험 상황을 초래할 수 있습니다.

* 주 기 : 예비충전 기능이라 함은 배터리가 과방전으로 차단된 상태에서 미세전류 (1~2A 정도의 수A크기의 전류)로 충전을 하여 BMS가 과방전 상태를 해제시키고, 이후 즉 배터리 출력 전압이 나오는 상태에서 본 충전 전류로 충전하는 안전 기능.

 충전기는 충전 전류 리플(Ripple)이 충전전류의 5% 이하이어야 합니다.

충전전류 리플이 클수록 리튬전지셀을 파손시킵니다. 일부의 리튬전지 셀이 파손되면 BMS 장치에 전원 공급이 제한될 수 있으며 이에 따라 한전상 문제가 발생할 수 있습니다.

리플량(%) 크기는 규정이 있다기 보다는 리플량이 크면 클수록 배터리 수명에 악영향을 미칩니다.

타보스 실증 데이터에도 리플량이 큰 충전기를 사용할 경우 수개월 ~ 2년 사이에 고장이 나는 사례가 발생하고 있습니다.

* 주 기 : 원리 및 근거는 뒤에서 설명하는 ‘충전기와 리튬전지 수명, 선정시 주의 사항’ 항목 참조

 반드시 전용 리튬전지용 충전기를 사용해야 합니다. 기본 기능으로 정전류(CC) 및 정전압(CV) 기능을 갖추어야 합니다. 일반 전원공급장치(DC Power Supply)로 충전하면 안되며, 위험합니다.

[배터리 부하로 인버터(배터리 DC전압을 AC220V로 변화) 사용할 시 주의 사항]

 가능한한 인버터 부하를 사용하지 않고 (즉 교류 부하를 사용하지 않고) 직류(DC) 부하를 사용하기를 권장합니다. 배터리 크기(Wh)에 비해 인버터를 통해 사용되는 전력(W)이 크면 배터리 셀 수명이 급격히 낮아집니다. 배터리 크기(Wh)가 인버터 사용전력(W)의 10배 이상을 권장합니다. 그 이유는 배터리 전류가 리플이 상당히 존재하여 충격파 형태로 배터리 셀에 가해지기 때문에 리튬전지셀의 양극 및 음극의 코팅 물질의 손상을 초래하는 것으로 판단됩니다.

* 주 기 : 원리 및 근거는 뒤에서 설명하는 ‘인버터와 리튬전지 수명, 사용시 주의 사항’ 항목 참조

[충전 전류 및 방전전류 크기]

 배터리 충방전 시 정격충전전류 및 정격방전전류보다 충분히 낮은 전류를 사용하십시오.

권장 충전전류 및 정격 충전 전류의 50% 이하에서 사용하는 것이 배터리 수명을 보전합니다.

권장 방전전류는 정격 전류의 50% 이하에서 연속 사용하도록 하며 그 이상의 100% 정격전류까지는 순시 부하에서 사용하도록 하십시오.

[배터리 보관]

배터리 보관 :

배터리가 과방전된 상태 또는 잔량이 얼마 안 남은 상태로 장기 방치하지 마십시오. 충전하여 보관하십시오.
신품 및 사중중의 배터리도 부하가 연결되지 않은 상태라도(즉 배터리 단독으로 보관시) 1년 이상 방치하지 마십시오.
1년마다 점검하여 평균전압보다 5~10% 높은 전압까지 충전시킨 후에 보관하십시오.

배터리는 출고시 30%정도 충전이 되어 있는 상태로 출고됩니다. 배터리 내에 장착된 BMS(Battery Management System)는 대기 및 방치 상태에서도 지속적으로 미세하지만 전력을 소비합니다. 따라서 1년 이상 방치할 경우는 과방전의 우려가 있습니다. 과방전 상태가 지속되면 배터리 수명이 짧아지며 경우에 따라서는 못쓸 수도 있습니다. 타보스 실증적으로는 약 4년까지 방치한 상태로 과방전이 되지 않고 정상전압을 유지한 사례도 있었지만 이는 타보스 제품내에서도 배터리팩 종류에 따라 달라서 일률적으로 말할 수 없습니다. BMS에 묶여 있는 리튬전지셀의 병렬수의 크기에 따라 4년까지 버틸수도 있고 1여년밖에 못 갈수도 있습니다.
제품마다 다르니 관리는 1년마다 점검하는 것이 좋습니다.

1. 제품 특징

◇ 장수명

온대지방 저부하 적용시 약 10년 수명 기대 / 0.02C 이하 완속충전, 완속방전

◇ 넓은 범위의 사용 온도

-20°C ~ 60°C : 아래 공통사양의 온도조건에 대한 수명 참조

◇ 다단계의 안전장치

과충전 제어 / 과방전 제어 / 과방전전류 제어 / 과충전전류 제어

합선(쇼트)시 출력차단 제어 : 합선이 해지 되면 정상복귀

온도센서에 의한 과열 제어

◇ 주기 : 표준품 이외의 배터리 대응

고객 요구에 의한 용량, 크기, 사용전압, 용도, 고정 브라켓에 따라 주문제작이 가능. (상담 요)

2. 모델별 개별 사양

- * 아래 사양서 상의 방전최대전류는 BMS 및 배터리 성능에 관련된 최대 용량이며, 특히 바나나플러그는 10A이상 방전시 주의 온도가 높을 때는 바나나플러그가 과열될 수 있으니 10A 이상 전류는 순시 부하만 사용하십시오.
- * 바나나 플러그 장착 제품으로 충전 및 방전 전류 용량을 10A 이상으로 할 때에는 여러 개의 배터리를 병렬로 연결하여 사용하십시오.
- * 단자대 장착 제품은 배터리 성능과 관계없이 그 단자대 자체허용전류가 30A급 입니다. 따라서 10A 이상 연속으로 사용하실 경우에는 단자대 장착형을 사용하십시오.
- * 아래 배터리 용량(Wh, Ah)은 배터리 제품 및 사용조건에 따라 표기된 최대 용량대비 90%까지 떨어질 수 있습니다.
- * 본 배터리보다 용량이 크거나 부하 전류가 큰 경우에는 타보스 제품중 '대용량/모터구동용 배터리' LC(LM)-Motor 시리즈 제품에서 선정하십시오.

전압 등급	형 명 (기본형: 바나나플러그 장착) 단자대(옵션)는 형명 끝에 /TB	방전 최저전압	공칭 전압 (평균)	충전 최대 전압	에너지 (Wh)	전류량 (Ah)	충전 및 방전 최대 전류 (A)	방전 최대 전력	외곽 크기 (W x H x L) (mm)	무게 (Kg)	케이스 도면	인증
10.8V (3S) / LB3 시리즈												
11V	LB309-250W-A	9V	10.8V	12.6V	250	23	단자대형식에 따른 사용전류 제한 안내	200W	90 x 68 x 239	1.8	A-Type	CE
11V	LB312-340W-A	9V	10.8V	12.6V	340	31		200W	90 x 68 x 304	2.3	A-Type	CE
11V	LB317-480W-A	9V	10.8V	12.6V	480	44	바나나플러그형(A 형): 충전 최대 (10A) 방전 최대 (10A)	200W	90 x 68 x 399	3.2	A-Type	CE
11V	LB320-570W-A	9V	10.8V	12.6V	570	52		200W	90 x 68 x 489	3.8	A-Type	CE
11V	LB322-630W-A	9V	10.8V	12.6V	630	57	터미널블록(A/TB)형: 충전 최대 (10A) 방전 최대 (18A)	200W	90 x 68 x 489	4.1	A-Type	CE
11V	LB320-570W-B	9V	10.8V	12.6V	570	52		200W	90 x 124x 269	3.8	B-Type	(없음)
11V	LB328-800W-B	9V	10.8V	12.6V	800	72	바나나플러그형(B 형): 충전 최대 (10A) 방전 최대 (10A)	200W	90 x 124x 344	4.9	B-Type	CE
11V	LB334-970W-B	9V	10.8V	12.6V	970	88		200W	90 x 124x 399	5.9	B-Type	CE
11V	LB340-1150W-B	9V	10.8V	12.6V	1150	104	터미널블록(B/TB)형: 충전 최대 (18A) 방전 최대 (18A)	200W	90 x 124x 454	6.8	B-Type	CE

전압 등급	형 명 (기본형: 바나나플러그 장착) 단자대(옵션)는 형명 끝에 /TB	방전 최저전압	공칭 전압 (평균)	충전 최대 전압	에너지 (Wh)	전류량 (Ah)	충전 및 방전 최대 전류 (A)	방전 최대 전력	외곽 크기 (W x H x L) (mm)	무게 (Kg)	케이스 도면	인증
21.6V (6S) / LB6 시리즈												
22V	LB610-570W-B	18V	21.6V	25.2V	570	26	단자대형식에 따른 사용전류 제한 안내 바나나플러그형(B형): 충전 최대 (10A) 방전 최대 (10A) 터미널블록(B/TB)형: 충전 최대 (15A) 방전 최대 (18A)	400	90 x 124x 269	3.6	B-Type	CE
22V	LB614-800W-B	18V	21.6V	25.2V	800	36		400	90 x 124x 344	4.9	B-Type	CE
22V	LB617-970W-B	18V	21.6V	25.2V	970	44		400	90 x 124x 399	5.9	B-Type	CE
22V	LB618-1020W-B	18V	21.6V	25.2V	1020	46.8		400	90 x 124x 418	6.2	B-Type	CE
22V	LB620-1150W-B	18V	21.6V	25.2V	1150	52		400	90 x 124x 454	6.8	B-Type	CE
25.2V (7S) / LB7 시리즈												
25V	LB710-660W-C	21V	25.2V	29.4V	660	26	단자대형식에 따른 사용전류 제한 안내 바나나플러그형(C형): 충전 최대 (10A) 방전 최대 (10A) 터미널블록(C/TB)형: 충전 최대 (10A) 방전 최대 (18A)	450	90 x 142x 270	4.2	C-Type	CE
25V	LB713-860W-C	21V	25.2V	29.4V	860	34		450	90 x 142x 370	5.4	C-Type	CE, KC
25V	LB714-930W-C	21V	25.2V	29.4V	930	36		450	90 x 142x 370	5.7	C-Type	CE
25V	LB717-1130W-C	21V	25.2V	29.4V	1130	44		450	90 x 142x 395	6.9	C-Type	CE
25V	LB721-1390W-C	21V	25.2V	29.4V	1390	54.5		450	90 x 142x 470	8.4	C-Type	CE

[주기 2] 용어 해설

◇ 전력용량 (Wh) = 공칭전압 x 배터리 전류용량

◇ 충전전류 및 방전 제한 전류 (A) : 배터리 보호회로(BMS)에서 과전류 제한을 목적으로 임의로 설정해 놓은 전류 제한값.

3. 모델명 및 주문코드 해설 및 옵션 표기

3S형 (Li-ion Battery Cell 3 직렬) : 공칭 전압 10.8V → 약칭 11V

용도 : 저부하용, 9.5V~12.6V, 평균전압 10.8V 용 DC 전원

6S형 (Li-ion Battery Cell 6 직렬) : 공칭 전압 21.6V → 약칭 22V

용도 : 저부하용, 19V~25.2V 평균전압 21.6V 용 DC 전원

7S형 (Li-ion Battery Cell 7 직렬) : 공칭 전압 25.2V → 약칭 25V

용도 : 저부하용, 인버터, 일반적인 24V 대체용 용도.

번호	①	②	③	④	⑤	⑥
모델명 예시1	LB	3	22	- 630W	- A	/ ()
모델명 예시2	LB	6	14	- 800W	- B	/ TB
모델명 예시3	LB	7	14	- 930W	- C	/ TB

①	리튬 배터리 종류	제조사 식별 코드
②	배터리 셀 직렬연결 수	3 : 배터리 셀 3 직렬연결 (10.8V) 6 : 배터리 셀 6 직렬연결 (21.6V) 7 : 배터리 셀 7 직렬연결 (25.2V)
③	배터리 전류 공급 능력 크기	제조사 식별 코드
④	부하 공급 용량 크기	최대 출력 전력량 Wh 를 의미 630Wh: 630W 를 1 시간 사용 가능한 용량
⑤	케이스 종류	A : 슬림형 B : 두터운 형 C : 대형
⑥	코넥터 종류 (옵션선택품)	() : 바나나 플러그 (기본형) TB : 터미널 블록형

주기 1) ⑥ 항 (코넥터)에 대하여 기본품은 바나나 플러그 장착상태로 출고

4. 전 모델 공통 적용 사항

1) 일반

리튬이온 전지 팩 설계 기준

안전을 최 우선시 합니다. 타보스 배터리 팩은 셀 선정에서부터 안전성이 입증된 것만을 엄선하여 제작합니다.

배터리 보호회로(BMS)뿐만 아니라 BMS로 해결할 수 없는 것에 대하여 추가로 안전 장치를 장착합니다.

2) 안전 및 보호 기능 내용

◇ 과전류 방지 (충전전류 및 방전전류 제한)

본 배터리의 보호회로(BMS)에 의해 입출력 전류는 설정값(모델별 사양서 참조)대로 제한합니다.

이 기능으로 인하여 배터리가 과다한 전류의 출력을 막아 배터리를 안전하게 보호할 수 있습니다.

◇ 합선(쇼트)시 출력차단 제어 : 합선이 해지 되면 정상복귀

취급 부주의로 인하여 출력 단자간 합선(쇼트)시 보호회로(BMS)는 즉시 출력을 차단합니다.

합선이 해지 되면 다시 정상복귀하여 출력을 정상적으로 내보냅니다.

◇ 과충전 방지 (Over Voltage Protection)

본 배터리의 보호회로(BMS)에 의해 리튬이온 전지 셀 각 그룹의 전압이 모니터링 됩니다. 충전시에 각 셀 그룹이 규정된 전압치를 넘어서면 충전을 중단하며 규정된 전압으로 다시 회복하면 충전이 재개 됩니다.

◇ 과방전 방지 (Under Voltage Protection)

본 배터리의 보호회로(BMS)에 의해 리튬이온 전지 셀 각 그룹 전압이 모니터링 됩니다. 각 셀 그룹이 규정된 전압 치 이하가 되면 방전을 중단하며 규정된 전압으로 다시 회복하면 방전이 재개 됩니다.

3) 공통사양 일람

타보스 개발 및 생산 / 한국산

대분류	특성치	내 용
기대 수명	3,000~4000 Cycle	기대수명 조건 : 1) 배터리셀 온도가 약 20°C 온도에서 사용시. 2) 충전 및 방전 0.1C Rate 조건일 것. 기대수명은 사용 조건에 따라 달라집니다. 배터리온도가 상온에 가까울수록, 충전전류 및 방전전류가 배터리 용량에 비해 작을수록 수명이 길어집니다.
충전용량	충전기의 충전전압 변화에 따른 충전용량 변화	[주의] 본 제품에 표기된 충전용량(Ah) 및 공칭에너지(Wh)는 최대 충전전압으로 충전했을 때의 용량입니다. 충전기가 충전전압을 리튬전지팩의 최대 충전전압보다 낮게 설정하여 충전할 때에는 충전용량이 비례적으로 줄어듭니다. 배터리 용량 선정 시 이를 감안해야 합니다.
사용온도 조건 (우측 온도는 배터리셀 자체의 온도임)	-20°C ~ 0°C	동결 온도 이하로 배터리 셀 온도가 낮을수록 수명이 짧아지고 사용 가능한 에너지는 줄어 듭니다. 같은 전류가 방전되면 온도가 낮을수록 전압 강하가 커집니다. 총 방전 전류를 낮추거나 더 큰 배터리 용량을 사용하는 것이 유리합니다.
	0°C ~ 20°C ~ 40°C	배터리 수명은 배터리 셀 온도가 약 20°C 일 때 가장 깁니다.
	40°C ~ 60°C	배터리 셀 온도가 높을수록 수명이 짧아집니다.

		낮은 충전 / 방전 전류를 사용하는 것이 유리하며 냉각이 필요합니다.
온도 특성 (상온대비)	영하 20 도에서 0.05C 방전시	약 10% 출력전압 강하 / 총출력용량(Wh) 20%감소
	영하 10 도에서 0.1C 방전시	약 5% 출력전압 강하 / 총출력용량(Wh) 7%감소
	영상 60 도에서 0.1C 방전시	약 1% 출력전압 상승 / 총출력용량(Wh) 변동없음.
보호기능	BMS 내장	배터리 셀보호를 위한 BMS 기능, 과충전(OVP), 과방전(UVP), 과전류(OCP), 합선시 차단 (SCP),
충전 방법	정전압(CV) + 정전류(CC)	충전 전류는 정격충전전류 이하로 적당한 값으로 충전하며 가능한 한 낮은 전류로 충전하는 것이 배터리 수명을 연장할 수 있음. 최대전압(충전최대전압)을 충전전압 상한치(CV)로 하고 정격충전전류 이하로 정전류(CC) 충전
케이스		몸체 : 알루미늄합금, 마구리판 : PC 수지

[주기] : 영하 10 도 이하에서의 충전은 상온대비 배터리 수명을 단축시킬 수 있습니다.

[주기] : 충전 및 방전 전류 용량에 대하여

전류를 허용치 이상으로 사용할 경우 동일 사양의 배터리를 병렬로 추가하면 병렬 수만큼 배가됩니다.

배터리팩 1 개에 대하여 전류 용량을 높게 할 필요가 있는 경우는 당사와 협의하십시오.

배터리에 내장된 보호회로(BMS)의 저항 소자를 간단히 바꾸는 것만으로 전류 용량을 증가시킬 수 있습니다.

5. 제품 도면 및 사진

(1-1). A-Type Case (Slim 형 케이스), 바나나잭 (기본형)

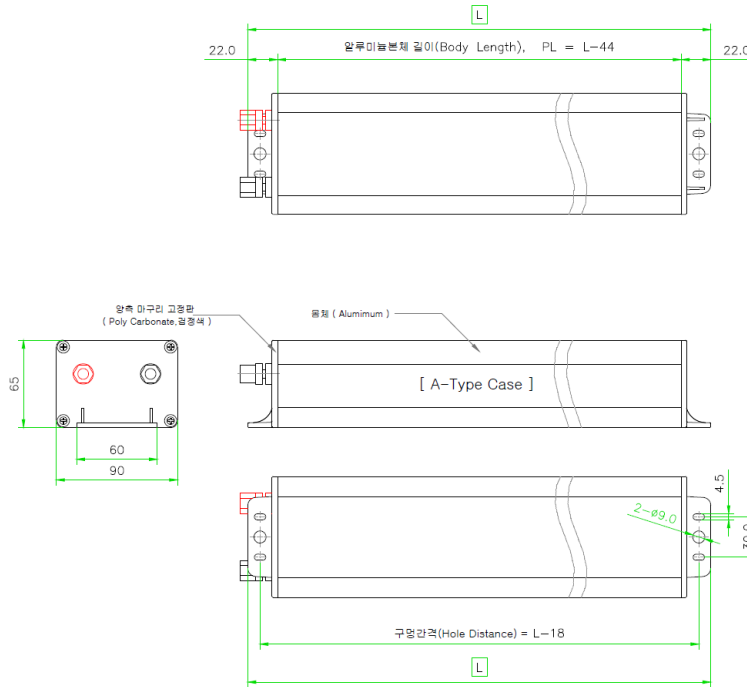

1. 케이스 본체 : 알루미늄 프로파일형 (은백색)
2. 케이스 양쪽 마구리 브라켓 : 폴리카보네이트 수지(검정색)

A-Type

제품 사양				치수	
Model	공칭전압(셀직렬수)	정류용량	PL	L	
LB309-250W-A	10.8V (3S)	23Ah	195mm	239mm	
LB312-340W-A	10.8V (3S)	31Ah	260mm	304mm	
LB317-480W-A	10.8V (3S)	44Ah	355mm	399mm	
LB322-630W-A	10.8V (3S)	57Ah	445mm	489mm	

[결선용 터미널]

1. Ring Terminal 사용시 :
링 터미널 최소 내경 = $\phi 6.9\text{mm}$
2. 바나나 잭(플러그) 사용시 :
바나나 플러그(수놈) 규격 : PB-701 외,
바나나길이:15mm

재질 : 알루미늄합금(본체) + 폴리카보네이트(양측마개)

(1-2). A-Type Case (Slim 형 케이스), 단자대 (옵션형)

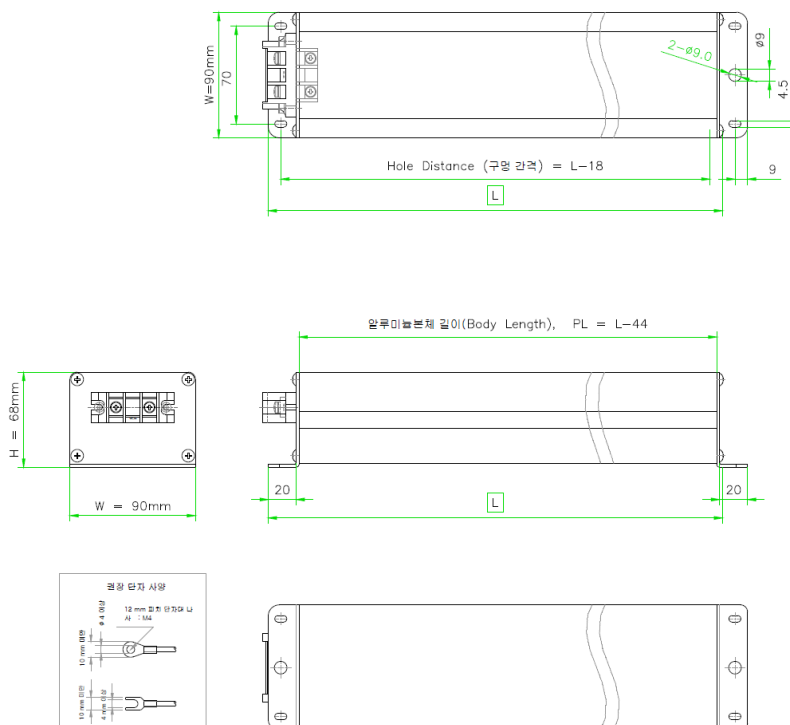

1. 케이스 본체 : 알루미늄 프로파일형 (은백색)
2. 케이스 양쪽 마구리 브라켓 : 알루미늄 절곡 (은백색)

2022.02.07 (오타 수정함)

A-Type

제품 사양				치수	
Model	공칭전압(셀직렬수)	정류용량	PL	L	
LB309-250W-A/TB	10.8V (3S)	23Ah	195mm	235mm	
LB312-340W-A/TB	10.8V (3S)	31Ah	260mm	300mm	
LB317-480W-A/TB	10.8V (3S)	44Ah	355mm	395mm	
LB322-630W-A/TB	10.8V (3S)	57Ah	445mm	485mm	

재질 : 알루미늄합금(본체+양측마개)

(2-1). B-Type Case (중형 케이스), 바나나잭 (기본형)

- 1. 케이스 본체 : 알루미늄 프로파일형 (은백색)
- 2. 케이스 양쪽 마구리 브라켓 : 폴리카보네이트 수지(양경색)

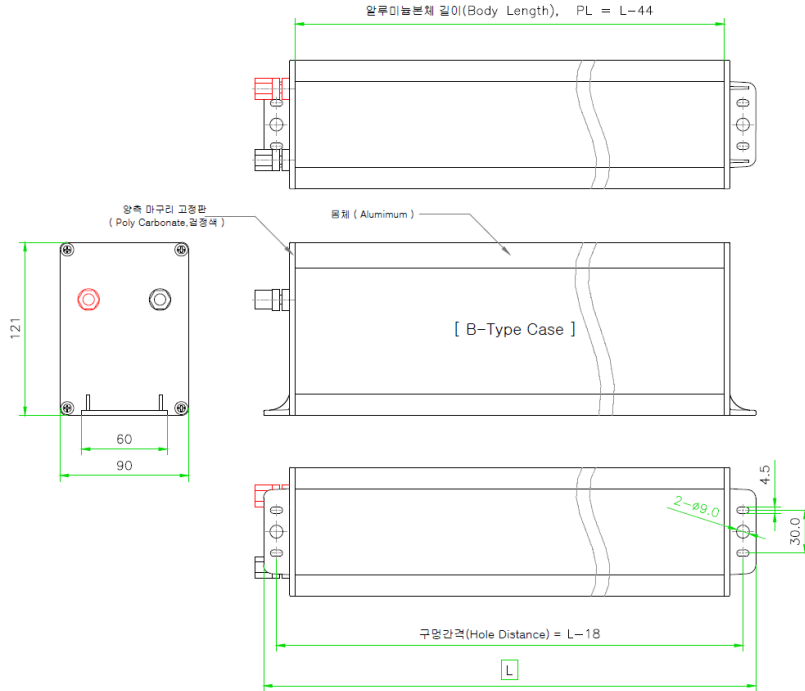

B-Type

제품사양			치수	
Model	공칭전압(셀직렬수)	전류용량	PL	L
LB320-570W-B	10.8V (3S)	52Ah	225mm	269mm
LB328-800W-B	10.8V (3S)	72Ah	300mm	344mm
LB334-970W-B	10.8V (3S)	88Ah	355mm	399mm
LB340-1150W-B	10.8V (3S)	104Ah	410mm	454mm
LB610-570W-B	21.6V (6S)	26Ah	225mm	269mm
LB614-800W-B	21.6V (6S)	36Ah	300mm	344mm
LB617-970W-B	21.6V (6S)	44Ah	355mm	399mm
LB620-1150W-B	21.6V (6S)	52Ah	410mm	454mm

[결선용 터미널]

- 1. Ring Terminal 사용시 :
링 터미널 최소 내경 = ϕ 6.9 mm
- 2. 바나나 잭(플러그) 사용시 :
바나나 플러그(수놈) 규격 : PB-701 외,
바나나길이:15mm

재질 : 알루미늄합금(본체) + 폴리카보네이트(양측마개)

(2-2). B-Type Case (중형 케이스), 단자대 (옵션형)

- 1. 케이스 본체 : 알루미늄 프로파일형 (은백색)
- 2. 케이스 양쪽 마구리 브라켓 : 알루미늄 절곡 (은백색)

2022.02.07 (오타 수정함)

B-Type

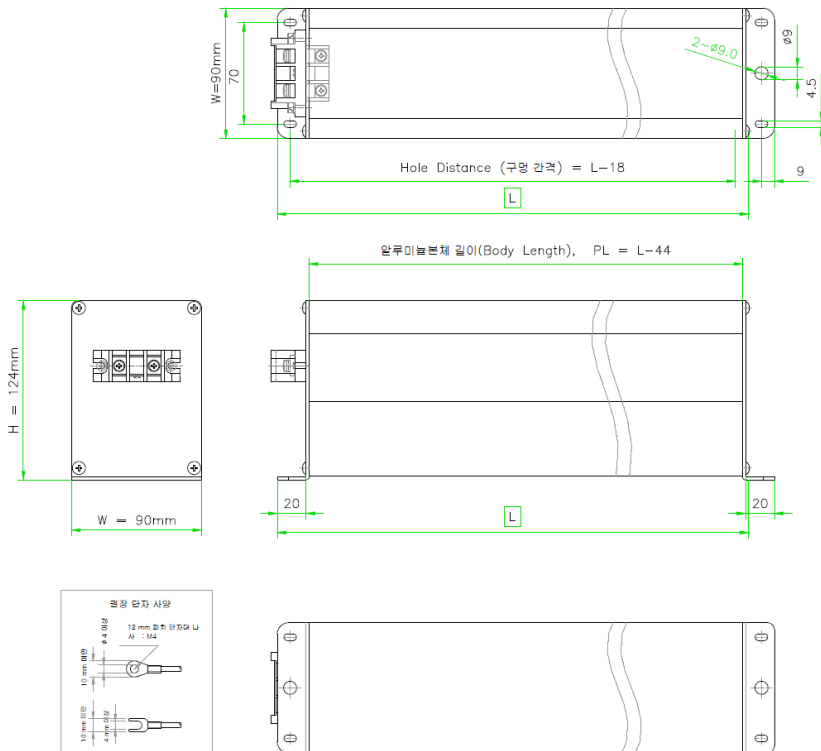

제품사양			치수	
Model	공칭전압(셀직렬수)	전류용량	PL	L
LB320-570W-B/TB	10.8V (3S)	52Ah	225mm	265mm
LB328-800W-B/TB	10.8V (3S)	72Ah	300mm	340mm
LB334-970W-B/TB	10.8V (3S)	88Ah	355mm	395mm
LB340-1150W-B/TB	10.8V (3S)	104Ah	410mm	450mm
LB610-570W-B/TB	21.6V (6S)	26Ah	225mm	265mm
LB614-800W-B/TB	21.6V (6S)	36Ah	300mm	340mm
LB617-970W-B/TB	21.6V (6S)	44Ah	355mm	395mm
LB620-1150W-B/TB	21.6V (6S)	52Ah	410mm	450mm

재질 : 알루미늄합금(본체+양측마개)

(3-1). C-Type Case (대형 케이스), 바나나잭 (기본형)

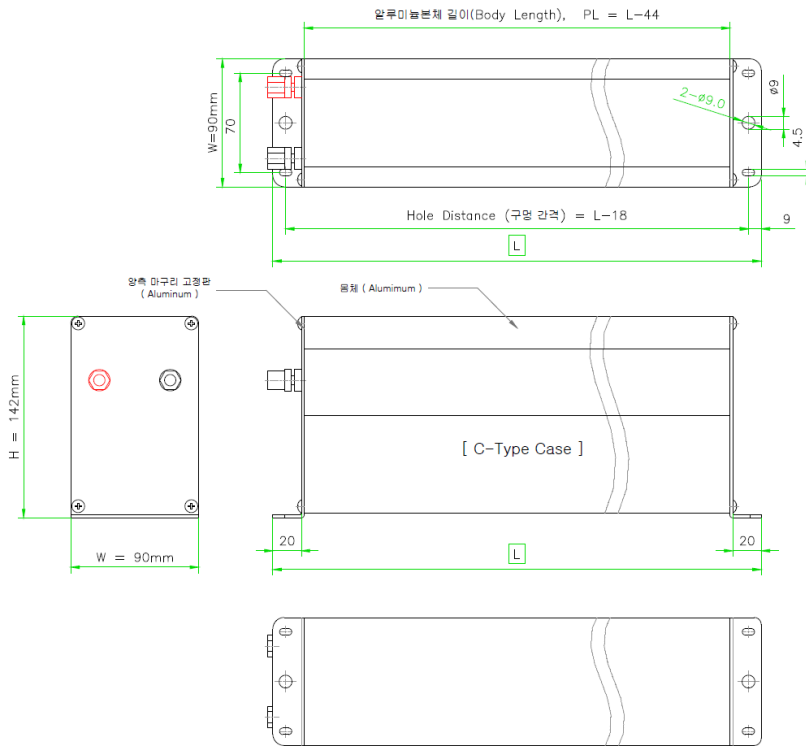

1. 케이스 본체 : 알루미늄 프로파일형 (은백색)
2. 케이스 양쪽 미구리 브라켓 : 알루미늄 절곡 (은백색)

2022.02.07 (오타 수정함)

C-Type

Model	제품 사양		치수	
	공칭전압(셀직렬수)	전류용량	PL	L
LB710-660W-C	25.2V (7S)	26Ah	230mm	270mm
LB713-860W-C	25.2V (7S)	34Ah	330mm	370mm
LB714-930W-C	25.2V (7S)	36Ah	330mm	370mm
LB717-1130W-C	25.2V (7S)	44Ah	355mm	395mm
LB721-1390W-C	25.2V (7S)	54Ah	430mm	470mm

[결선용 터미널]

1. Ring Terminal 사용시 :
링 터미널 최소 내경 = ϕ 6.9mm
2. 바나나 잭(플러그) 사용시 :
바나나 플러그(수놈) 규격 : PB-701 외,
바나나길이:15mm

재질 : 알루미늄합금

(3-2). C-Type Case (대형 케이스), 단자대 (TB 옵션형)

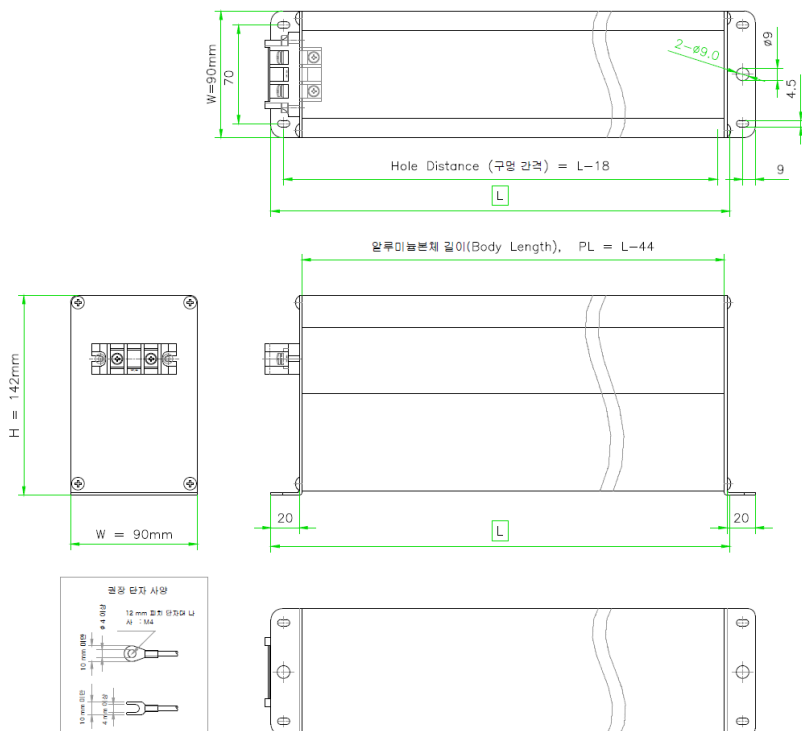

1. 케이스 본체 : 알루미늄 프로파일형 (은백색)
2. 케이스 양쪽 미구리 브라켓 : 알루미늄 절곡 (은백색)

2022.02.07 (오타 수정함)

C-Type

Model	제품 사양		치수	
	공칭전압(셀직렬수)	전류용량	PL	L
LB710-660W-C/TB	25.2V (7S)	26Ah	230mm	270mm
LB713-860W-C/TB	25.2V (7S)	34Ah	330mm	370mm
LB714-930W-C/TB	25.2V (7S)	36Ah	330mm	370mm
LB717-1130W-C/TB	25.2V (7S)	44Ah	355mm	395mm
LB721-1390W-C/TB	25.2V (7S)	54Ah	430mm	470mm

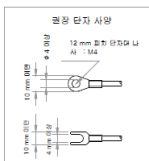

재질 : 알루미늄합금

◇ 배터리 코넥터 옵션 선정 시 주의 사항

바나나 플러그 (기본형) 및 단자대형 (옵션형, 형명 끝에 '/TB'기입하여 주문)

가로등에 적용하는 제품의 경우 아래 그림과 같은 바나나 플러그가 일반적으로 사용되고 있습니다. 바나나 플러그 출력단자에 링터미널을 적용하여 체결시 접촉면적이 넓고 또 시간이 경과함에 따라 결합도가 높아 잘 풀리지 않고 접촉불량이 발생하는 사례가 적습니다.



기본형 (바나나 플러그)



옵션 (단자대)

6. 충/방전 전압 범위 설정 잔량 SOC (State Of Charge) 및 전압 관계

배터리 전압을 가지고 정확한 배터리 잔량을 알기는 어렵습니다. 아래 그림과 같이 전압과 잔량의 관계에 있어서 비례관계에 있지 않은 영역도 존재하고 또 방전 및 충전 전류 크기에 따라 배터리 전압강하가 일어나기 때문입니다. 1C 정도의 방전그래프를 예를 들어보면 어느 정도 선형적인 부분이 존재하기 때문에 잔량이 30% 이상까지는 전압을 통해 배터리 잔량을 유추할 수 있습니다. (1C 의 정의는 아래 그래프 주기를 참조.)
그러나 방전전류를 추가적으로 더 크게 (예를 들어 아래 그래프의 4.5C방전으로) 하면 배터리 전압이 갑자기 떨어집니다만 배터리 잔량이 줄어든 것은 아니고 배터리 내부의 저항에 의한 전압강하가 생기는 것 뿐입니다.
또한 1C 정도로 방전할 경우 25V 배터리의 경우 방전을 지속하여 24V 이하로 떨어지게 되면 잔량이 20%정도(실험치) 밖에 남아있지 않게 됩니다. 더 방전을 지속하면 전압이 급속도로 떨어지게 됩니다.

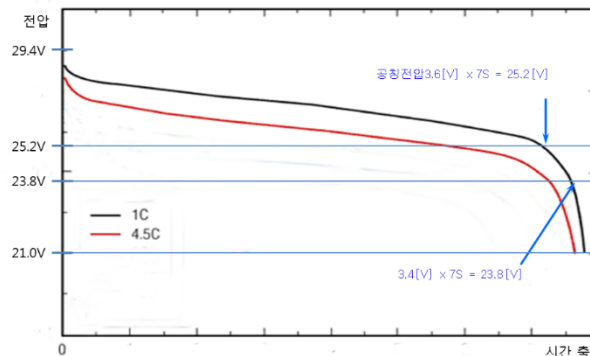

[그래프] 25V (7S형) 리튬배터리 방전전류와 전압과의 관계

** 주기: 그래프 설명

1C : 배터리 전압에 관계없이 총량이 35AH라고 할 때 1배인 35A로 방전할 때.

4.5C : 배터리 전압에 관계없이 총량이 35AH라고 할 때 4.5배인 157A로 방전할 때.

본 제품의 경우 최대로 1C, 또는 2C 이하의 방전용 제품이기 때문에 위 그래프의 제일 위의 검색 그래프를 보시면 됩니다.

위 그래프는 리튬이온의 방전특성곡선이며, 방전전류가 커질수록 배터리의 원래 전압보다 전압이 더 낮아지는 특성이 있습니다. 25V 배터리의 경우 특히 배터리 전압이 24[V]이하의 영역에서는 그 변동폭이 급격히 커집니다.

리튬배터리 공칭(표준) 전압	BMS 저전압 차단전압 2.8V/Cell (신형)	배터리 BMS 저전압 차단후 회복전압	허용 방전 최저 전압	권장 부하측 저전압차단	방전시 전압이 급격히 강아되는 경계 (잔량 약 5%) 0.2C이하 방전시	권장 충전기 충전전압	허용 충전 최고 전압	BMS 과충전 차단전압 4.2V/Cell (신형)
				3.15V/Cell		4.1V/Cell		
10.8V (3S)	8.4V	약9.8V	9V	9.5V	약 10.1V	12.3V	12.4V	12.6V
21.6V (6S)	16.8V	약19.5V	18V	18.9V	약 20.1V	24.6V	24.9V	25.2V
25V (7S)	19.6V	약22.8V	21V	22.1V	약 23.5V	28.7V	29.0V	29.4V

(주) 타보스 제품 BMS 저전압차단 및 과전압 차단전압 변경 공지.
 과거 제품은 BMS 저전압 차단전압이 2.5V/Cell , 과전압 차단전압이 4.25V/Cell 이었으나
 신형 제품은 BMS 저전압 차단전압이 2.8V/Cell , 과전압 차단전압이 4.2V/Cell 로 변경중. / (2017.11.13)

위 표에서 ‘권장 부하측 저전압차단 전압’과 ‘배터리 BMS 저전압 차단전압’과의 차이가 많으나 위 그래프에서 보듯이 방전이 진행되면서 배터리 전압이 급격히 떨어집니다. 즉 전압이 급격히 떨어지는 영역은 실용적으로 사용될 수 있는 에너지량이 많지 않다는 의미입니다. ‘권장 부하측 저전압차단 전압’ 이하의 영역에서는 배터리 잔량이 5%정도(방전전류에 따라 다르지만)로 보시는 것이 타당합니다. 즉 권장사용 하한전압 이하의 영역은 대전력을 사용한다기 보다는 제어용 전원을 위해 남겨두는 영역이라 보시면 됩니다.

◇ 배터리 용량 선정 시 주의 사항

1) 충전기에 의한 배터리 용량 저하 문제

배터리 용량은 충전기 성능에 의해 충전이 제대로 되지 않기 때문에 제 용량이 나오지 않을 수 있습니다. 충전기 성능이 허용할 만한 수준이라면 아래와 같은 요인에 의하여 배터리 용량이 덜 나올 수 있습니다.

2) 방전 전류 크기에 따른 배터리 용량 저하

만충 후

0.7C~1C로 방전하면 배터리 용량의 80% 정도 나옵니다.

0.2C로 방전하면 배터리 용량의 95% 이상 나옵니다.

0.1C로 방전하면 배터리 용량의 100% 이상 나옵니다.

[주기]: 여기서 1C라 말함은 배터리가 100Ah용량을 가진다고 할 때 100A x 1 = 100A로 방전하는 것을 말합니다.

3) 주의 온도에 따른 배터리 용량의 저하

주의 온도가 영하 20도 이하가 되면 배터리 용량이 20%가량 저하됩니다.

주위 온도가 상온보다 올라가면 또한 배터리 용량이 저하됩니다. 주위 온도가 50도 가까이 올라가면 용량이 저하될 수 있습니다.

7. 충전기 선정시 주의사항

최근 논문에서는 충전기의 충전전류 리플 및 이 리플에 의해 부가적으로 유기되는 펄스성 노이즈[$V(t)=L \cdot di/dt$]가 리튬전지의 BMS(Battery Management System) 성능을 열화(劣化)시켜 안전문제를 야기시킬 수 있으며, 리튬이온 전지의 양극 및 음극의 코팅 물질 (Ni-Mn-Co-Li 산화물 및 흑연입자)을 파손시켜 수명을 단축시키며 배터리 셀의 특성 불균형을 초래한다는 실증 연구논문이 보고되고 있습니다.
이런 현상은 당사가 8여년간 리튬전지 및 충전기 수명관련 데이터 취합을 통해서도 알게되었습니다.

참고논문 : 'The effects of high frequency current ripple on electric vehicle battery Performance' by 'Kotub Uddin' , 'Andrew D. Moore' in UK.

[타보스 제품과 타회사 제품의 '충전 전류 리플' 비교 측정 데이터]

측정장비 : Tektronics / TCP303 with TCPA300

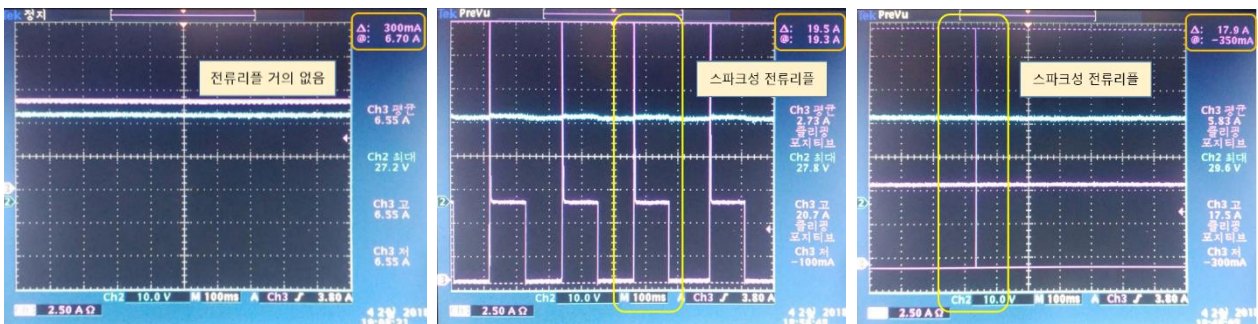

[타보스 태양광충전기]
전류 리플량(ΔA) = 0.3A

[타사(A사) 태양광충전기]
전류 리플량(ΔA) = 19.5A

[타사(B사) 태양광충전기]
전류 리플량(ΔA) = 17.9A

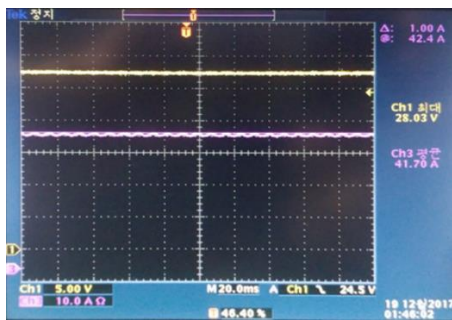

[타보스 AC전원 충전기
: TC-1500W-25V45A]
충전전류 리플량(ΔA) = 1A

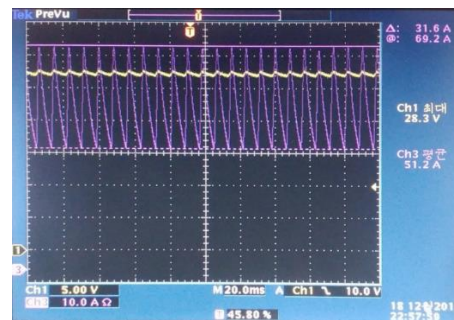

[타회사(OOOO) AC전원 충전기
: 25V용 50A충전기]
충전전류 리플량(ΔA) = 31.6A

- ◇ 타보스 리튬전지 충전기는 위 사진에서 보듯이 충전 전류 리플이 타회사(시험한것)에 비해 현격하게 작게하여 리튬전지 안정성을 높였습니다. (위 모델 이외 타보스 모든 충전기는 동일성능)
- 또한 저전압 구간에서의 미세충전기능 및 다단 전류 증대 기능 등 리튬전지를 보호하기 위한 여러 기능이 있습니다.
- ◇ 특히 타보스 리튬전지에는 타보스 충전기를 적용하여 쌍으로 사용하기를 권장드립니다.
- ◇ 저기형 충전기는 배터리 수명을 단축시킴과 동시에 화재 등 안전사고를 유발할 수 있습니다.

1) 충전기 선정

성능이 증명된 정전압 및 정전류 회로가 내장된 충전기를 반드시 사용하십시오.
 배터리에 과전압 및 저전압 방지 회로가 내장되어 있으나 충방전 제어기에 과전압 충전방지 회로가 내장되어 있는 제품 사용을 사용해야 배터리를 장기간 안전하게 사용할 수 있습니다.
 타보스에는 본 리튬이온전지에 맞게 개발한 제품이 있으니 우선 타보스에 문의하시기 바랍니다.

2) 급속 충전 / 완속 충전

급속 충전하면 배터리 수명이 낮아집니다. 가능하면 완속 충전하는 것이 좋습니다.
 충전 전류는 각 배터리 모델별 사양서에 기재되어 있는 제한전류값 이내에서 0.5C 이하로 충전하되 충전 전류를 낮추는 것이 좋습니다.
 0.5C라 말함은 배터리가 100Ah용량을 가진다고 할 때 $100A \times 0.5 = 50A$ 로 충전하는 것을 말하며 장수명을 보장하기 위해서는 완속충전이 좋으며 0.2C 이하로 충전하는 것을 말합니다.
 [주기] 태양광 충전의 경우 완속 충전이라 보시면 됩니다.

3) 타보스 충전기 안내

용 도	모델명	내용	특징
일반 AC 전원용 (AC220V)	TC-3S15A-S	3S 용 / 15A	저충전전류리플, 저충전전류리플, 충전전류단 저고주파노이즈, 합선/역결선 보호 ,프리차징, 모니터링 미결선시 전류출력 X.
	TC-7S10A-S	7S 용 / 10A	

8. 사용상의 주의사항

 통신포트(옵션) 및 잔량계(옵션)의 작동스위치가 장착된 배터리에 있어서 스위치는 오직 통신포트 및 잔량계의 전원 공급을 위한 것이지 배터리 메인전원을 차단하는 용도가 아닙니다. 또한 스위치를 켜 상태로 방치하면 배터리 과방전의 우려가 있고 배터리 수명이 짧아집니다.

 본 리튬전지는 방수형이 아닙니다. 습기가 들어가지 않도록 주의하십시오. 습기는 고장 초래.

 배터리가 과방전된 상태 또는 잔량이 얼마 안 남은 상태로 장기 방치하지 마십시오. 충전하여 보관하십시오. 신제품 및 사중중의 배터리도 부하가 연결되지 않은 상태라도(즉 배터리 단독으로 보관시) 1년 이상 방치하지 마십시오. 1년마다 점검하여 평균전압보다 5~10% 높은 전압까지 충전시킨 후에 보관하십시오.

배터리는 출고시 30%정도 충전이 되어 있는 상태로 출고됩니다. 배터리 내에 장착된 BMS(Battery Management System)는 대기 및 방치 상태에서도 지속적으로 미세하지만 전력을 소비합니다.

따라서 1년 이상 방치할 경우는 과방전의 우려가 있습니다.

과방전 상태가 지속되면 배터리 수명이 짧아지며 경우에 따라서는 못쓸 수도 있습니다.

타보스 실증적으로는 약 4년까지 방치한 상태로 과방전이 되지 않고 정상전압을 유지한 사례도 있었지만 이는 타보스 제품내에서도 배터리팩 종류에 따라 달라서 일률적으로 말할 수 없습니다.

BMS에 묶여 있는 리튬전지셀의 병렬수의 크기에 따라 4년까지 버틸수도 있고 1여년밖에 못 갈수도 있습니다.

제품마다 다르니 관리는 1년마다 점검하는 것이 좋습니다.

 직렬로 묶어 사용하지 마십시오.

배터리 내부에는 FET등 회로 차단 반도체 소자가 내장되어 있으며 이 소자는 각각의 전압 레벨에 대응이 가능한 반도체 소자로 되어 있는 바 직렬로 묶어 사용시에는 전압이 설계치보다 높게되어 반도체 소자가 파손될 수 있어 안전관리 회로가 제 기능을 할 수 없어 화재등의 문제가 발생할 수도 있습니다.

 병렬로 묶어 사용할 수 있으며, 이때 완전히 동일한 특성을 갖는 배터리끼리 묶어 사용하여야 하며, 특히 묶을 당시 전압이 서로 같아야 합니다.

병렬로 묶는 배터리의 각각의 전압은 그 차이가 0.5V 이내로 관리해야 합니다. 그 이유는 전압 차이가 있는 배터리끼리 묶으면 조금이라도 전압이 높은 배터리에서 전압이 낮은 배터리로 전류가 급격히 흐르기 때문에 배터리를 파손시킬 수 있습니다.

 병렬로 묶을 때에 새 배터리와 기존 사용하던 배터리와 묶으면 안됩니다. (동일 특성을 갖고, 묶을 당시 전압이 같아 하더라도..).

그 이유는 사용하던 배터리에 비해 새 배터리의 내부 저항이 낮기 때문에 내부 저항이 낮은 새 배터리 쪽으로 전류가 주로 흐르기 때문에 수명이 급격히 낮아집니다.

 배터리 방전시에는 배터리 내부에 장착된 BMS회로에 의한 저전압 차단에 앞서 부하측에서 먼저 차단해야 합니다.

그 이유는 BMS가 과방전(저전압)으로 차단하는 것은 배터리 잔량이 거의 없는 상태에서 과방전 직전에 마지노선으로 차단하는 것입니다. 배터리 수명을 늘리기 위해서는 과방전 상태까지 자주 가면 수명이 짧아질 수 있습니다.

또한 BMS는 2차 안전장치라고 보는 것이 맞으며 부하 측에서 BMS 과방전 차단되기 전에 먼저 부하를 차단하여 BMS의

ON/OFF 부담을 줄여야 합니다.

항목	3S형 (공칭 10.8V)	6S형 (공칭 21.6V)	7S형 (공칭 25V)
부하측 권장 방전 차단전압	9.5V 내외	18.9V 내외	22.1V 내외

⚠ 배터리 충전시에는 배터리 내부에 장착된 BMS회로에 의한 과전압 차단에 앞서 충전기측에서 먼저 충전을 차단해야 합니다.

그 이유는 BMS가 과충전(과전압)으로 차단하는 것은 배터리 과충전 위험 직전에 마지노선으로 차단하는 것입니다.

배터리 수명을 늘이기 위해서는 과충전 가까운 전압까지 자주 가면 수명이 짧아질 수 있습니다.

또한 BMS는 2차 안전장치라고 보는 것이 맞으며 충전기 측에서 BMS 과충전 차단되기 전에 먼저 충전기를 차단하여 BMS의 ON/OFF 부담을 줄여야 합니다.

항목	3S형 (공칭 10.8V)	6S형 (공칭 21.6V)	7S형 (공칭 25V)
충전기 권장 충전 최고전압	12~12.4V	24~24.9V 이하	28~29V

⚠ 충전 전류 리플 및 고주파 노이즈가 적고, 안전관리 기능이 충분히 갖추어진 양품의 충전기를 사용하십시오.

그 이유는 충전 전류 리플이 많을 경우 전류 변동에 따른 유기전압 ($V(t) = L \cdot di/dt$)에 의해 전압 리플이 발생되고 이로 인하여 BMS 성능이 열화(劣化)되며 또한 리튬전지 셀의 양극, 음극에 코팅된 분말 입자의 균열을 초래하여 배터리 수명이 낮아집니다.

또한 충전기 출력(DC 충전단)단에 고주파 노이즈가 많이 함유되어 있으면 충전중에 부하를 사용시 부하에 연결되어 있는 제어장치에 신호 교란을 초래할 수 있으며

배터리 상태 통신장치(BMS)가 장착된 배터리의 경우 BMS 통신 오동작을 초래할 수 있습니다.

참고로 타보스 충전기 적용시 충전기 노이즈 발생에 따른 문제는 없습니다.

⚠ 배터리 충전시 정격충전전류 및 정격방전전류보다 충분히 낮은 전류를 사용하십시오.

권장 충전전류 및 정격 충전 전류의 50% 이하에서 사용하는 것이 배터리 수명을 보전합니다.

권장 방전전류는 정격 전류의 50% 이하에서 연속사용하도록 하며 그 이상의 100% 정격정류까지는 순시 부하에서 사용하도록 하십시오.

⚠ 배터리 출력전선 크기 선정시 주의

배터리와 최종 부하간의 전선 크기 결정에 일반적으로 사용되고 있는 전선 굵기대비 허용 전류값에 의한 전선 크기 결정은 합당하지 않습니다.

전선 굵기가 충분치 않거나 전선의 길이가 길 경우 흐르는 전류에 의해 전압 강하가 발생합니다.







이 전압 강하가 많으면 배터리 잔량이 충분함에도 전선에 연결된 부하에 공급되는 전압은 낮게 됩니다.

특히 순시 최대치 전류가 많이 필요한 기동 시에는 전선 굵기가 작게 되면 전압강하량이 커져서 기동조차 못하는 문제가 발생합니다.

배터리 출력선 (충전 또는 방전용)을 충분히 굵은 것으로 사용하십시오. 가는 전선은 전선 온도가 상승하여 화재의 원인이 됩니다. (고전류는 과열 및 화재의 원인이 됩니다.)

⚠ 충전시 권장 배터리셀 자체 온도 범위 : 0 ~ 45°C / 실온에 가까울수록 수명이 길니다.

주기 : 충전 C-rate가 0.05C 이하인 경우 경험적으로 영하날씨에서도 충전이 가능함.

-  방전시 권장 배터리셀 자체 온도 범위 : $-20 \sim 60^{\circ}\text{C}$ / 실온에 가까울수록 수명이 깁니다.
-  이상적인 권장 보관 온도 범위 : $-20 \sim 60^{\circ}\text{C}$ / 장기 보관시 실온에 가깝게 할수록 수명이 깁니다.
-  온도가 올라가면 배터리 수명을 단축하며 위험하오니 반드시 환기가 잘 되도록 하여야 합니다.
-  사용설명서에 제시된 용도/ 방법 이외에 다른 형태의 활용 및 배선하지 마십시오.
-  화기 및 고온 주의, 불 속에 넣어서는 안됩니다.
-  분해 및 충격을 금하여 주시고 타공(Punching)을 해서는 안됩니다.

부 록 1

[부록 1] 배터리 선정 방법

[1 단계] 배터리 전압 결정

사용하고자 하는 모터의 입력 전압을 고려하되 가능하면 전압을 높여서 사용한다.
이렇게 하면 배터리 전류를 줄일 있어 유리하다.

[2 단계] 배터리 에너지 량 산정

$$Wh = W_{Load} \times H \times S_f$$

Wh : 배터리 필요 배터리 에너지량 (Wh)

W_{Load} : 적용 부하 평균 전력 (W) , = 평균전류 X 배터리 공칭전압

H : 한번 충전으로 사용하고자 하는 시간 (H) , 설계자가 결정하는 것.

S_f : 사용 시간에 따른 배터리 성능 감쇄 및 안전계수 = 1.3

이유) 배터리 사용회수가 증가됨에 따라 방전용량이 줄어든다. 배터리 최대용량을 다 사용하지 못한다.

[3 단계] 배터리 순간 방전 전류 적합성 계산

부하 초기 가동시 서지성 전류에 대한 고찰, 특히 부하에 큰 캐패시터가 적용되는 전기기기 (예. 인버터, 컨버터 등) 를 배터리에 연결하여 사용할 때, 부하 기동시의 순간 전류를 정확히 알 수 있는 경우에는 부하 전류보다 2 배 정도 큰 전류가 배터리에서 공급될 수 있는지를 검토한다.

[선정 예]

- ◇ 사용 전압 결정 : 24V 부하 라면 → 7S 배터리 (LB7 시리즈) 선택
- ◇ 부하 전력 (W_{Load}) 분석 :
 사용 가능 전력 = 공칭전압 x 사용 전류,
 부하 평균 전류가 4A 라면, 부하 전력은 = 4A x 공칭전압(25.2V)= 약 100W
- ◇ 한번 충전으로 사용하고자 하는 시간 (H) : 20 시간 이라 하자.
- ◇ 배터리 에너지량 (Wh) :
 $Wh = W_{Load} \times H \times S_f = 100W \times 20 \text{ 시간} \times 1.3 = 2,600Wh$
- ◇ 배터리 선정 : ‘LB721-1390W-C’ 모델 2 개 병렬 연결 사용

부 록 2

[부록 2] 리튬이온 전지팩 방전 테스트 보고서

1) 테스트 조건

- ◇ Model : LB317-480W-A , (3S) 11V 44Ah 리튬이온배터리팩
- ◇ 테스트 조건 : 방전전류 = 4.4A (0.1C 방전), 주위온도=18℃
- ◇ 테스트 장비 : 전력분석계 (타보스 자체 시험)

2) 테스트 결과

방전 전류량 = 42.86AH , 방전 전력량 = 478.7Wh , 방전 시간 = 9.6시간
 정격용량대비 방전용량 = 42.86/44Ah =97.4%



3) 결론

- ◇ 0.1C 로 방전할 경우 배터리 최대 용량 대비 방전량 = 97.4%
- ◇ 0.05C 이하로 방전할 경우의 정격용량대비 방전용량= 100%